

Type DLT

Dreiphasenlüftertransformatoren nach VDE 0570-2-13 / EN 61558-2-13

Anwendung

Zur Drehzahleinstellung von Lüftermotoren durch Anlegen einer abgestuften Ausgangsspannung.
Für Dauerbetrieb geeignet.

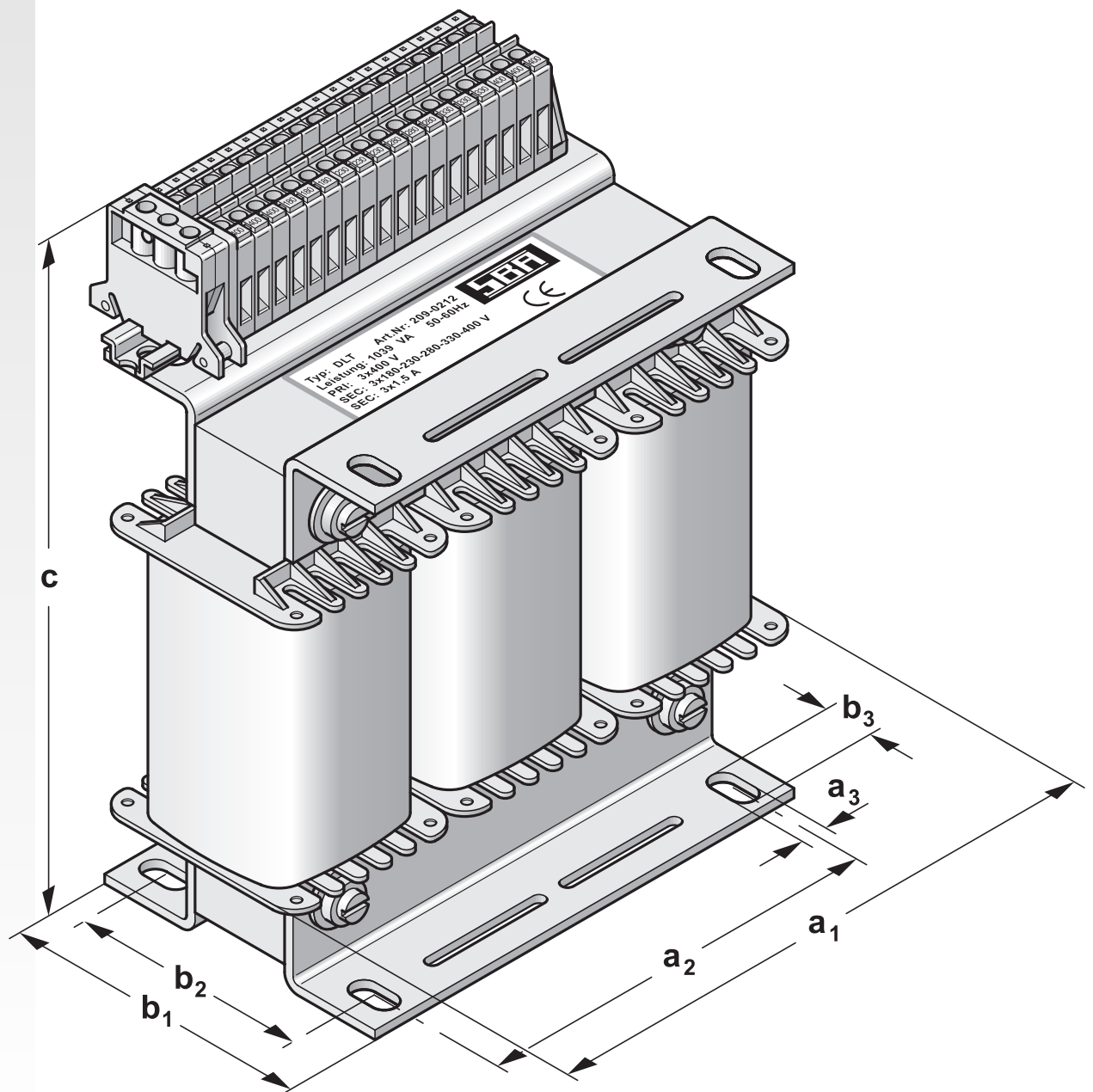

TYP DLT DREIPHASENLÜFTERTRANSFORMATOREN



Ausführung

- ➔ offene Bauweise (IP 00, Einbau max. bis IP 23)
- ➔ auf Fußwinkeln (DIN 41307) stehend
- ➔ berührungssichere Anschlüsse an Schraubklemmen gemäß VBG 4 mit selbstabhebendem Klemmbügel
- ➔ hochwertige, tropentaugliche Vakuumimprägnierung in schwarzem Polyestertränkharz
- ➔ abriebfestes, wärme, UV- und lösungsmittelbeständiges Leistungsschild

Technische Daten

Leistungsbereich	1040 VA - 16630 VA
Eingangsspannung	3 x 400 V
Ausgangsspannung	3 x 180/.../400 V (5 Stufen)
Nennstrom	max. 24 A
Frequenz	50-60 Hz
Schaltgruppe	Ya0
Schutzklasse	I
Schutzart	IP 00
Isolationsklasse	B
Umgebungstemperatur	max. 40° C

Übersicht

Eingang: 3 x 400 V

Ausgang: 3 x 180/230/280/330/400 V

Artikel-Nr.	Ausgangsstrom	Gesamtgewicht ca. kg	Cu- gewicht kg	a ₁	b ₁	a ₂	Abmessungen			
	A						b ₂ ca. mm	a ₃	b ₃	c
209-0212	1.5	5.0	1.4	150	101	106	61	7	13	172
210-0157	2.5	6.0	1.8	150	116	106	76	7	13	172
212-0290	5.0	12.0	3.8	180	126	106	86	7	13	188
215-0219	7.5	16.0	5.0	228	110	176	71	7	13	257
216-0158	10.0	20.0	6.0	228	134	176	95	7	13	257
221-0163	12.5	23.0	6.8	264	136	200	76	10	18	294
222-0224	15.0	26.0	8.7	264	162	200	102	10	18	294
223-0222	20.0	33.0	13.5	300	152	224	94	10	18	328
224-0337	24.0	36.0	14.5	300	177	224	119	10	18	328

Die angegebenen Werte gelten für den thermischen Beharrungszustand bei einer Umgebungstemperatur von 40° C.

Copyright © 2002-2007 SBA

SBA-TrafoTech GmbH
Winkelleite 14
91332 Heiligenstadt
Telefon 0 9198/8 09-19
Telefax 0 9198/8 09-30

SBA-Trafobau Jena GmbH
Ilmstraße 18
07743 Jena
Telefon 0 36 41/45 14-0
Telefax 0 36 41/45 14-30

Internet: www.sba.de